

## Egyenes oszlopkar-betonszlop toldókar – UDT típus

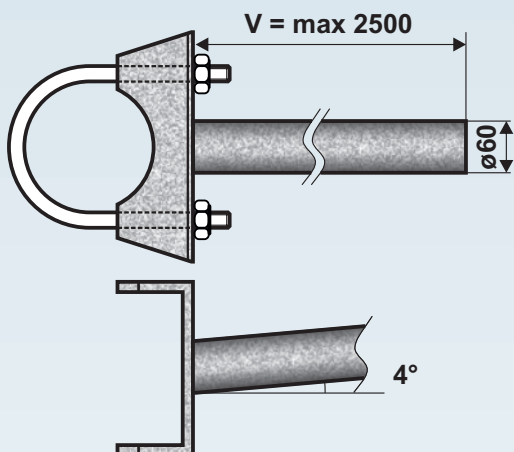

Cikkszám	Típus	Kinyúlás A (mm)	Tömeg (kg)	Felület (m <sup>2</sup> )
2010300060	UDT 1 - 300	300	4	0,30
2010500060	UDT 1 - 500	500	6	0,50
2011000060	UDT 1 - 1000	1000	9	0,60
2011500060	UDT 1 - 1500	1500	11	0,70
2012000060	UDT 1 - 2000	2000	13	0,90
2012500060	UDT 1 - 2500	2500	15	1,00

A felfogatás mérete az oszlop átmérőjétől függ.

## Ívelt oszlopkar-betonszlop toldókar – VT típus

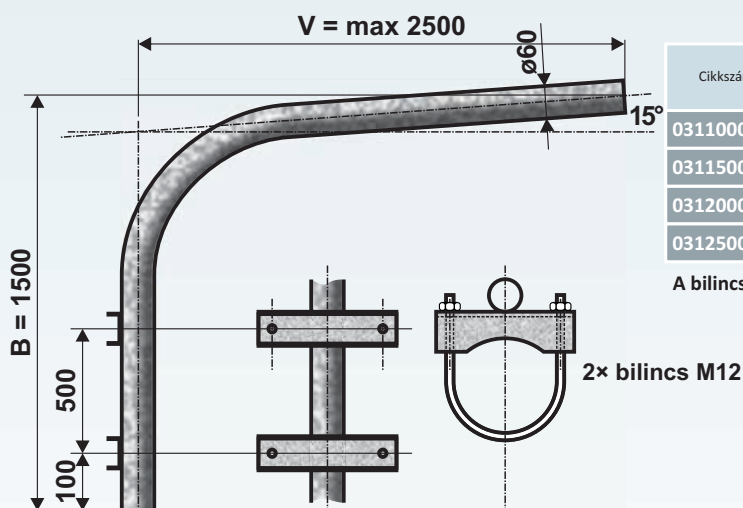

Cikkszám	Típus	Kinyúlás A (mm)	Magasság B (mm)	Tömeg (kg)	Felület (m <sup>2</sup> )
0311000060	VT 1 - 1000	1000	1500	15	0,50
0311500060	VT 1 - 1500	1500	1500	18	0,60
0312000060	VT 1 - 2000	2000	1500	21	0,70
0312500060	VT 1 - 2500	2500	1500	24	0,80

A bilincs mérete az oszlop átmérőjétől függ.

## Egyenes oszlopkar-acéloszlop toldókar – UDOBJ típus

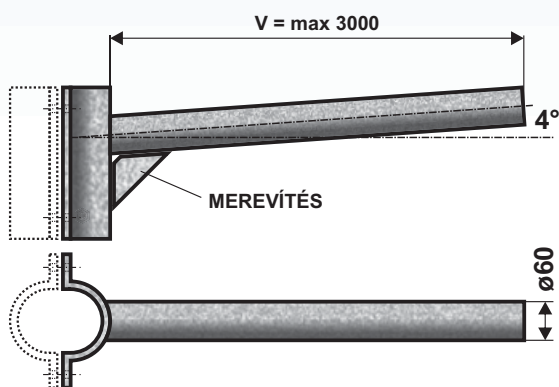

Cikkszám	Típus	Kinyúlás A (mm)	Tömeg (kg)	Felület (m <sup>2</sup> )
0710500060	UDOBJ 1 - 500	500	6	0,50
0711000060	UDOBJ 1 - 1000	1000	8	0,60
0711500060	UDOBJ 1 - 1500	1500	11	0,70
0712000060	UDOBJ 1 - 2000	2000	14	0,90
0712500060	UDOBJ 1 - 2500	2500	17	1,00
0713000060	UDOBJ 1 - 3000	3000	19	1,20

A hüvely mérete az oszlop átmérőjétől függ.



Az oszlopkarok minőségi acélcsovékből vannak legyártva az EN 40-5 számú európai szabványnak megfelelően.



- tűzi horganyzás CSN EN ISO 1461 szerint
- tűzi horganyzást követő elektrostatikus porszórás vagy oldószeres festés RAL, AKZO szerinti színekben
- tűzi horganyzást követő hőre lágyuló porszórás